

Rassegna API - 1

Stefano Mizzaro

Dipartimento di matematica e informatica
Università di Udine
<http://www.dimi.uniud.it/mizzaro/>
mizzaro@uniud.it
Programmazione, lezione 17
3 maggio 2015

Riassunto

- Programmazione strutturata
- TDA
 - Classi, incapsulamento, ...
- OO
 - Scambio messaggi, eredità, polimorfismo
- OO in Java
 - Classi astratte, interfacce, classi interne
 - Upcast, downcast

Stefano Mizzaro - API 1

2

Scaletta

- Fine OO in Java: Package
- Inizio rassegna API
 - **Math**
 - **Object**
 - **System**
 - **String**

Stefano Mizzaro - API 1

3

Package

- Insieme di classi e interfacce
- "Namespace"
- Struttura gerarchica
- Basata sul filesystem
- Nomi univoci grazie al dominio internet
- Due istruzioni (parole riservate):
package e **import**

Stefano Mizzaro - API 1

4

package

- In quale package mettere le classi (e le interfacce) del file
package <nomepackage>;
- Prima istruzione di un file
- Se l'istruzione non c'è (come finora) ⇒ package "di default"

Stefano Mizzaro - API 1

5

import

- Dice in quali package/classe cercare i nomi usati nelle classi di questo file
import <nomepackage>.<nomeclasse>;
import <nomepackage>.*;
- Esempi
 - **import java.util.Calendar;**
 - **import java.util.GregorianCalendar;**
 - **import java.util.*;**
 - **import java.io.*;**
- N.B.: si importa (tutte le classi di) un package o specifiche classi, non i "sottopackage":
import java.*; è sbagliato

Stefano Mizzaro - API 1

6

Full qualified name

- `<nomepackage>.<nomeclasse>`
- `java.util.Calendar`
- `java.lang.String`
- `java.io.IOException`
- `javax.swing.JApplet`
- Quindi: l'`import` serve per evitare di scrivere il full qualified name ogni volta
 - In realtà non si importa nulla: si evita di scrivere

Stefano Mizzaro - API 1

7

Package e filesystem

- La struttura gerarchica dei package corrisponde a quella del filesystem
 - Le classi del package `a` vanno nella directory `a`
 - Le classi del package `a.b` vanno nella directory `a/b`
 - ...
 - I file del package `xxx.yyy.zzz` vanno nella directory `xxx/yyy/zzz`
 - E la radice deve essere in `CLASSPATH`

Stefano Mizzaro - API 1

8

Esempio

- Nel package `p.a` (directory `./p/a`) ci sono 2 classi `A` e `B` (sottoclasse di `A`)
- Nel package `p.b` (directory `./p/b`) ci sono 3 classi `C`, `D` (sottoclasse di `C`) ed `E` (sottoclasse di `B`)
- Nel package `p` (directory `./p`) c'è la classe `F` (che usa tutte le altre classi)

Stefano Mizzaro - API 1

9

Diagramma dei package

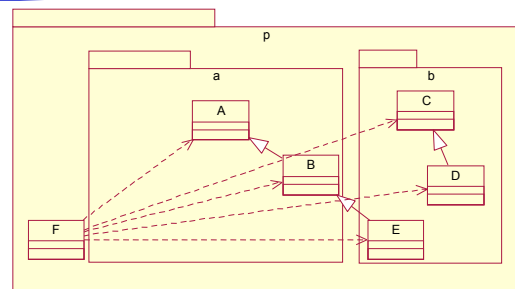

- (Simbolo UML x package)
- Vediamo anche il codice: cfr. i file `.java`

Stefano Mizzaro - API 1

10

Package, compilazione, esecuzione, javadoc

- Bisogna risalire alla radice
- Per compilare (usare nomi di file)
 - `>javac -d bin p/F.java`
 - `>cd p; javac F.java` (non trova i package)
- Per eseguire (usare full qualified names)
 - `>cd bin`
 - `>java p.F`
 - `>cd p; java F` (non trova la classe `F`, vuole `p.F`)
 - `>cd p; java p.F` (non va, cerca il package/dir `p`)
- Javadoc (creazione documentazione):
 - `>javadoc -verbose -d doc p p.a p.b`
 - (Sempre risalire alla radice)

Stefano Mizzaro - API 1

11

Nomi univoci di package

- Nome di package: `xxx.yyy.zzz` (minuscole!)
- Nomi che iniziano con `java.` sono riservati (`java.lang`, `java.io`, `java.util`, ...)
- Dal nome del dominio internet: il nome di un package sviluppato in `uniud.it` inizia con `it.uniud`
- (e prosegue con un nome esplicativo deciso dal programmatore: `it.uniud.esse3`, `it.uniud.twm`, ...)

Stefano Mizzaro - API 1

12

Package e visibilità

- Attributi e metodi possono avere visibilità:
 - **public**: ovunque, anche in altri package
 - **protected**: solo nelle sottoclassi e nel package
 - (niente) "package": solo nel package
 - **private**: solo nella classe
- Classi e interfacce possono avere visibilità:
 - **public**: anche da altri package
 - (niente) "package": solo nel package
- Regola: un'unica classe **public** in un ".java", e nome classe = nome file

Stefano Mizzaro - API 1

13

Scaletta

- Package
- Inizio rassegna API
 - **Math**
 - **Object**
 - **System**
 - **String**

Stefano Mizzaro - API 1

14

Importanza rassegna API

- Rassegna API?
 - Java 1.4.2: 2991 classi in 135 package! Gulp!!
 - Java 5 (1.5): di più!!!
 - Java 6 & 7: ~4000 classi...
- Non riusciamo a vedere tutte le API in qs. corso ma
 - Da qualche parte bisogna pur cominciare
 - È importante capire il modo "giusto" di lavorare di un programmatore moderno (che cerca pezzi di codice e li "incolla")
- È importante evitare di ri-inventare la ruota
- Molto di quello che deve fare un programmatore è già fatto
 - Si tratta "solo" di trovarlo...
 - È anche importante capire come e perché è fatto...

Stefano Mizzaro - API 1

15

Fonti utili

- Documentazione in linea delle API
 - Creata con javadoc
 - In formato HTML
 - Navigabile con un browser
 - (...java/docs/)
- Sorgenti (.java) delle API!
 - File src.zip nell'SDK, da scompattare
 - (...java/src/...)

Stefano Mizzaro - API 1

16

Un po' di storia...

Anno	Vers.	# classi	#package	Altro
1991	Oak			Elettrodomestici, ...
1995	α			HotJava, applets
1996	1.0	212	8	Web browser
1997	1.1	504	23	
1998	1.2	1520	59	Java 2: Swing, collections
2000	1.3	1842	76	Bug fix, HotSpot
2003	1.4	2991	135	NIO, pattern match & r.e., XML (DOM/SAX), assert, ...
2004	5 (1.5)	~3279	~166	Generics, autoboxing, for-each, #args variabile, annotations, ...
2006	6	~3800	203	Prestazioni
2011	7	~4000	209	Small language improvements
2014	8	~4200	217	Lambda/closures

Un po' di package usati spesso

- **java.lang**: (importato implicitamente)
- **java.util**: (date, contenitori di oggetti, ...)
- **java.io**: input/output, flussi, file, ...
- **java.awt**, **java.awt.event**, **javax.swing** (GUI)
- **java.applet** (applet in pagine Web)
- **java.sql** (JDBC x accesso DB)
- **java.rmi** (Remote Method Invocation)
- ...
- Un po' di **java.lang**:
 - **Math**, **Object**, **System**, **String**

Stefano Mizzaro - API 1

18

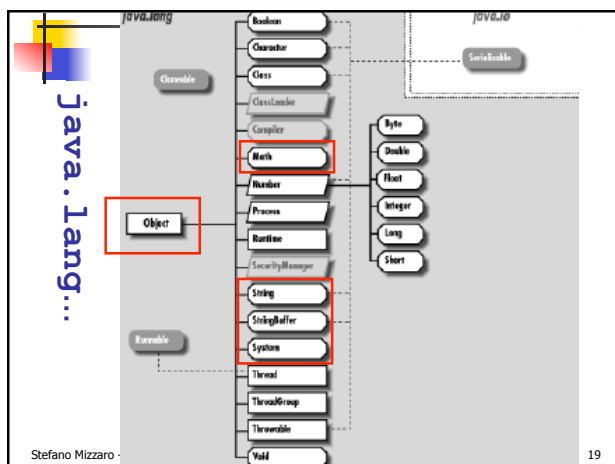

java.lang.Math

```

public static double sin(double)
public static double cos(double)
public static double sqrt(double)
public static double log(double)
public static double abs(double)
public static double exp(double, double)
public static double floor(double)
public static double ceil(double)
public static double min(double, double)
public static double max(double, double)
...
    
```

- Se vi serve una funzione matematica → documentazione API...

Stefano Mizzaro - API 1

java.lang.Object

- Radice della gerarchia, superclasse di tutte le classi
 - Se non c'è `extends`, è come se ci fosse `extends Object`
- I suoi metodi sono ereditati da tutte le classi
 - `public String toString()`
 - `public boolean equals(Object o)`
 - `(protected Object clone())`
 - ...

Stefano Mizzaro - API 1

toString()

- `public String toString()`
- Restituisce una rappresentazione testuale, visualizzabile dell'oggetto
- Chiamato **implicitamente** quando serve
- Da sovrascrivere in ogni classe che definiamo
- (vediamo com'è fatto...)

Stefano Mizzaro - API 1

Esempio

```

class Punto {
    // ...
    public String toString () {
        return "Punto: (" + getX() + ", " +
            getY() + ")";
    }
}

class ProvaPunto {
    // ...
    public static void main(String[] args) {
        Punto p = new Punto(2.3, 5.67);
        System.out.print(p);
        System.out.println(p);
    }
}
    
```

`>java ProvaPunto`
 Punto: (2.3, 5.67)...

Object

Stefano Mizzaro - API 1

equals

- `public boolean equals(Object o)`
- 2 tipi di uguaglianza fra `x` e `y`:
 - Essere lo stesso oggetto (`x == y`)
 - Essere 2 oggetti uguali (`x.equals(y)`)
- `==` confronta i riferimenti
- In realtà, l'`equals` di `Object` è come l'`==`...
- ...ma `equals()` può essere sovrascritto
- Da sovrascrivere in ogni classe che definiamo

Stefano Mizzaro - API 1

Esempio (1/3)

```
class Punto {
    // ...
    public boolean equals (Object o) {
        return ((Punto)o.x == this.x &&
            (Punto)o.y == this.y);
    }
}

Punto p, q;
...
... p.equals(q)...
```

- Notate il downcast: devo sovrascrivere, e il parametro di `equals` è `Object`...
- Si può fare di meglio...

Stefano Mizzaro - API 1

25

Esempio (2/3)

```
class Punto {
    // ...
    public boolean equals (Object o) {
        if(o instanceof Punto)
            return ((Punto)o.getX() == this.getX()
                &&
                (Punto)o.getY() == this.getY());
        else
            return false;
    }
}
```

- Ancora meglio...

Stefano Mizzaro - API 1

26

Esempio (3/3)

```
class Punto {
    // ...
    public boolean equals (Object o) {
        return (o instanceof Punto &&
            ((Punto)o).getX() == this.getX()
            &&
            ((Punto)o).getY() == this.getY()
            );
    }
}
```

Stefano Mizzaro - API 1

27

Scaletta

- Package
- Inizio rassegna API
 - `Math`
 - `Object`
 - `System`
 - `String`

Stefano Mizzaro - API 1

28

`java.lang.System`

- Sveliamo un mistero: perché
 - `System.out.println(print)`
 - `System.in.read`
- Nel sorgente della classe `System`
 - Variabili di classe `out` e `in`

```
public final static PrintStream out;
public final static InputStream in;
```
- Metodi d'istanza `print`, `println`, `read`
- Notare anche il costruttore privato...

Stefano Mizzaro - API 1

29

`java.lang.String`

- Sequenza di caratteri
- `String`: sottoclasse `final` di `Object`
- "Zucchero sintattico":
 - Letterali stringa: `" "` (chiamata implicita del costruttore)
 - `+`: concatena stringhe

Stefano Mizzaro - API 1

30

java.lang.String

- `String`: non modificabili
- (e `StringBuffer`: modificabili)
- `public int length()`
- `public int charAt(int)`
- `public boolean equals(Object)`
- `public String substring(int)`
- `public String substring(int,int)`
- `public char[] toCharArray()`

Stefano Mizzaro - API 1

31

Riassunto

- Package
 - `import`, `package`
- Inizio rassegna API
 - `src`, `javadoc`
 - `Math`
 - `Object`
 - `equals()`, `toString()`
 - `System`
 - `String`

Stefano Mizzaro - API 1

32